

# ATECA VISION

**GRACE AU NOUVEAU MEUBLE LCDE D'ATECA,  
DESIGN ET INNOVATION S'INVITENT DANS VOTRE SALON,  
EN TOUTE ECONOMIE...**



**Sablé sur Sarthe, le 7 avril 2010** - Leader dans le développement, la conception et la fabrication de meubles de télévision, ATECA est fier d'annoncer le lancement de son nouveau modèle, le LCDE.

Comme toujours chez ATECA, la créativité, l'originalité et la qualité qui créent l'identité de la marque, sont en rendez-vous.

### **Idéal pour les petits espaces**

Grâce à ses **dimensions parfaites**, le modèle LCDE s'intégrera facilement dans tous les espaces.

Sa ligne simple mais raffinée lui permettra de trouver sa place tout naturellement même dans les plus petites pièces, notamment à la faveur de son design légèrement en V.

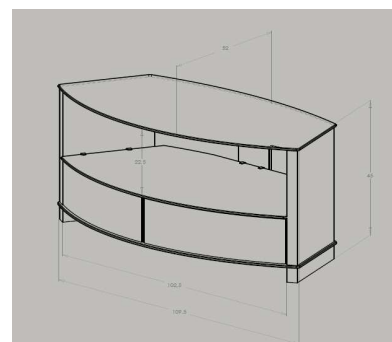

## De multiples fonctionnalités

Toujours dans le souci de s'adapter au mieux à tous les intérieurs et satisfaire ainsi tous leurs utilisateurs, ATECA a prévu plusieurs **fonctionnalités attractives** sur son nouveau modèle LCDE.

Il est notamment possible de rajouter une accroche au meuble et de conserver la rotation gauche/droite de 30° tout en surélevant votre téléviseur.

En outre le **grand tiroir séparé** en deux vous permettra de ranger tous vos accessoires et matériels connectés à votre téléviseur.

**Dimensions du produit : 1102x450x522 mm**

**Taille écran : 32" - 50"**

**Poids maxi verre supérieur : 50 Kg**

**Poids maxi verre inférieur : 10 Kg**

**Epaisseur du verre : 8/8/8 mm**

**Structure: Noir**

**Fibre de bois allégé**

**Laqué noir**

**Acier recouvert de poudre epoxy**

**Verre trempé sérigraphié blanc**

**Poids du meuble : 40 Kg**

**Le meuble LCDE d'ATECA sera disponible à partir du 24 Mai, au prix de 349€ TTC dans toutes les grandes enseignes de Distribution Française.**

**Par ailleurs vous pourrez découvrir l'ensemble des nouvelles gammes ATECA au MEDPI, du 25 au 28 mai 2010, Hall Ravel stand D03.**

### A propos d'ATECA :

L'entreprise familiale ATECA Art et Technique de l'Ameublement a été créée en 1985 et développe une activité de meubles de TV pour les fabricants de télévision et la Grande Distribution.

L'entreprise est reconnue pour son excellente connaissance de l'industrie et de son marché, le développement rapide de solutions et de prototypes, pour la maîtrise reconnue de tout type de matériaux et pour sa gestion rigoureuse de la qualité.

ATECA exporte ses produits dans 32 pays. Plus de 400 000 meubles, composants et solutions d'accroche pour télévision sont livrés chaque année. Avec plus de 100 références en meuble de télévision ATECA veille au quotidien à assurer la sécurité et la satisfaction de ses clients grâce à des modèles « haut de gamme », techniques, des produits à « gros volume » ou des produits contemporains. Enfin, ATECA développe des partenariats avec les OEM (Philips, Samsung, ou LG).

### Contact presse

Open2Europe - Julie Cantin

[j.cantin@open2europe.com](mailto:j.cantin@open2europe.com)

01 55 02 27 87